

## Pistón con biela - desmontar y montar



### Desmontar, desacoplar

Desmontar la culata - véase el proceso de trabajos "Culata - desmontar y montar (C 18 XE, C 18 XEL, C 18 SEL, X 18 XE, X 20 XEV)" o "Culata - desmontar y montar (C 20 XE)".

Desmontar el cárter de aceite - véase el proceso de trabajos "Cárter de aceite - desmontar y montar (una pieza)" o "Parte superior del cárter de aceite - desmontar y montar".

Versiones con cárter de aceite, de aluminio: Desmontar el tubo de succión de aceite, la chapa antichapoteo y, si va equipado con ello, el puente de cojinete cigüeñal.

Marcar el orden del sombrerete de cojinete de biela - el resalte (1) del sombrerete de cojinete de biela señala hacia el lado del cambio. Desacoplar de la biela el sombrerete de cojinete de biela.

Retirar la carbonilla en la parte superior del cilindro. Sacar del cilindro hacia arriba el pistón con la biela.

Limpiar y comprobar todas las piezas, reemplazándolas en caso de necesidad.

Reemplazar el pistón - véase proceso de trabajos "Pistón - reemplazar".

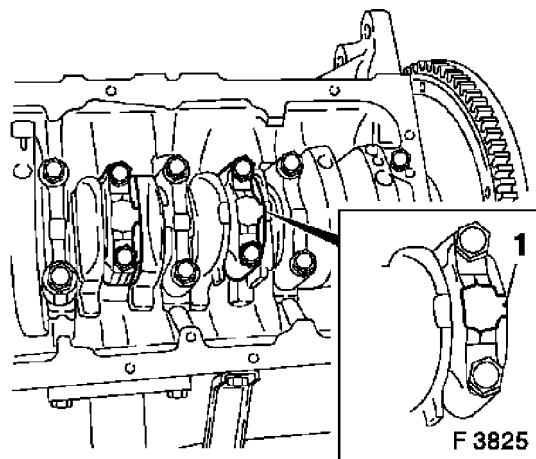

### Montar, acoplar

Posición de los segmentos - segmentos (I) todos 180°.

Rascadores de aceite (II) - desfasados 25 a 50 mm hacia la izquierda del corte del segmento intermedio.

Aceitar los segmentos con aceite motor y comprimir con una brida de fleje de segmentos.

Introducir el pistón con el mango del martillo en el cilindro.



### ¡Atención!

Posición de montaje: la flecha (1) sobre el fondo del pistón señala hacia el lado de la distribución del motor, el resalte en la biela señala hacia el lado del cambio.

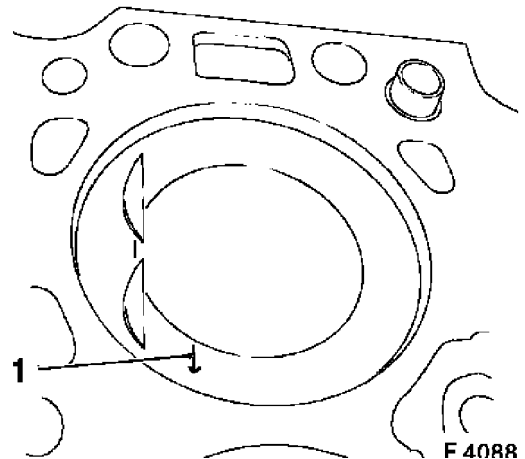
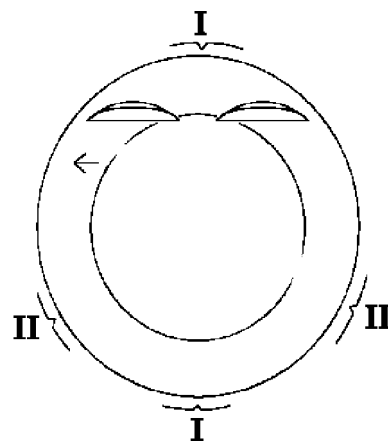

### Montar, acoplar

Téngase en cuenta el orden del sombrerete de cojinete de biela. Acoplar el sombrerete de cojinete de biela con nuevos tornillos a la biela - el resalte (1) del sombrerete de cojinete

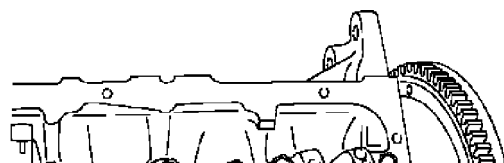

de biela señala hacia el lado del cambio - par de apriete 35 Nm + 45° + 15°.

Aplicar sobre las juntas de la bomba de aceite y del sombrerete trasero del cigüeñal un cordoncillo de masilla de hermetizado adhesiva (negra).

En la ejecución con cárter de aceite de aluminio: acoplar el puente de cojinetes del cigüeñal al bloque motor - par de apriete 20 Nm + 45°. Chapa de antichapoteo del aceite al puente de cojinetes del cigüeñal - par de apriete 8 Nm. Acoplar el tubo de succión de aceite con nueva junta a la bomba de aceite y al puente de cojinetes del cigüeñal - par de apriete 8 Nm<sup>1)</sup>

·. Montar el cárter de aceite - véase el proceso de trabajos "Cárter de aceite (de una sola pieza) - desmontar y montar" o "Parte superior del cárter de aceite - desmontar y montar". Montar la culata - véase el proceso de trabajos "Culata - desmontar y montar (C 18 XE, C 18 XEL, C 18 SEL, X 18 XE, X 20 XEV)" o "Culata - desmontar y montar (C 20 XE)".

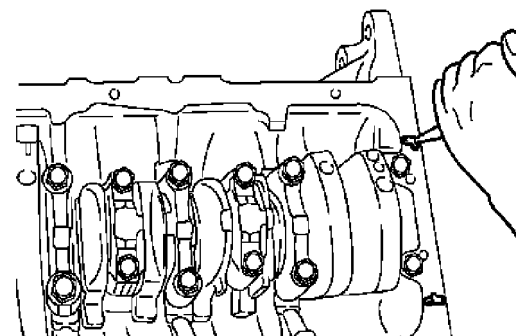
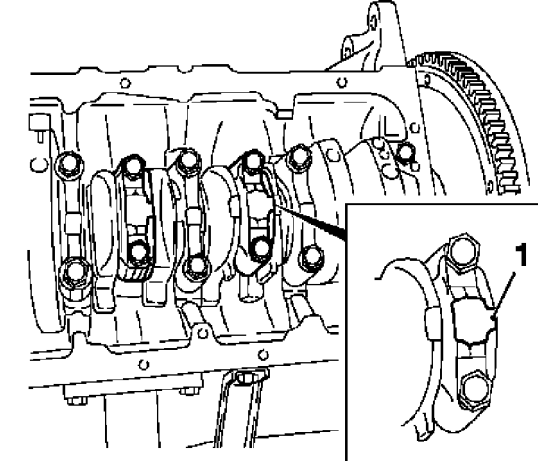

1) Filetear de nuevo la rosca antes de utilizarla de nuevo y montar los tornillos con tornillos microencapsulados (rojos).